

For machining center

C-max

マシニングセンタ用

ATC Honing head

ATCホーニングヘッド

こんな専用ツールさえも

ATC!?

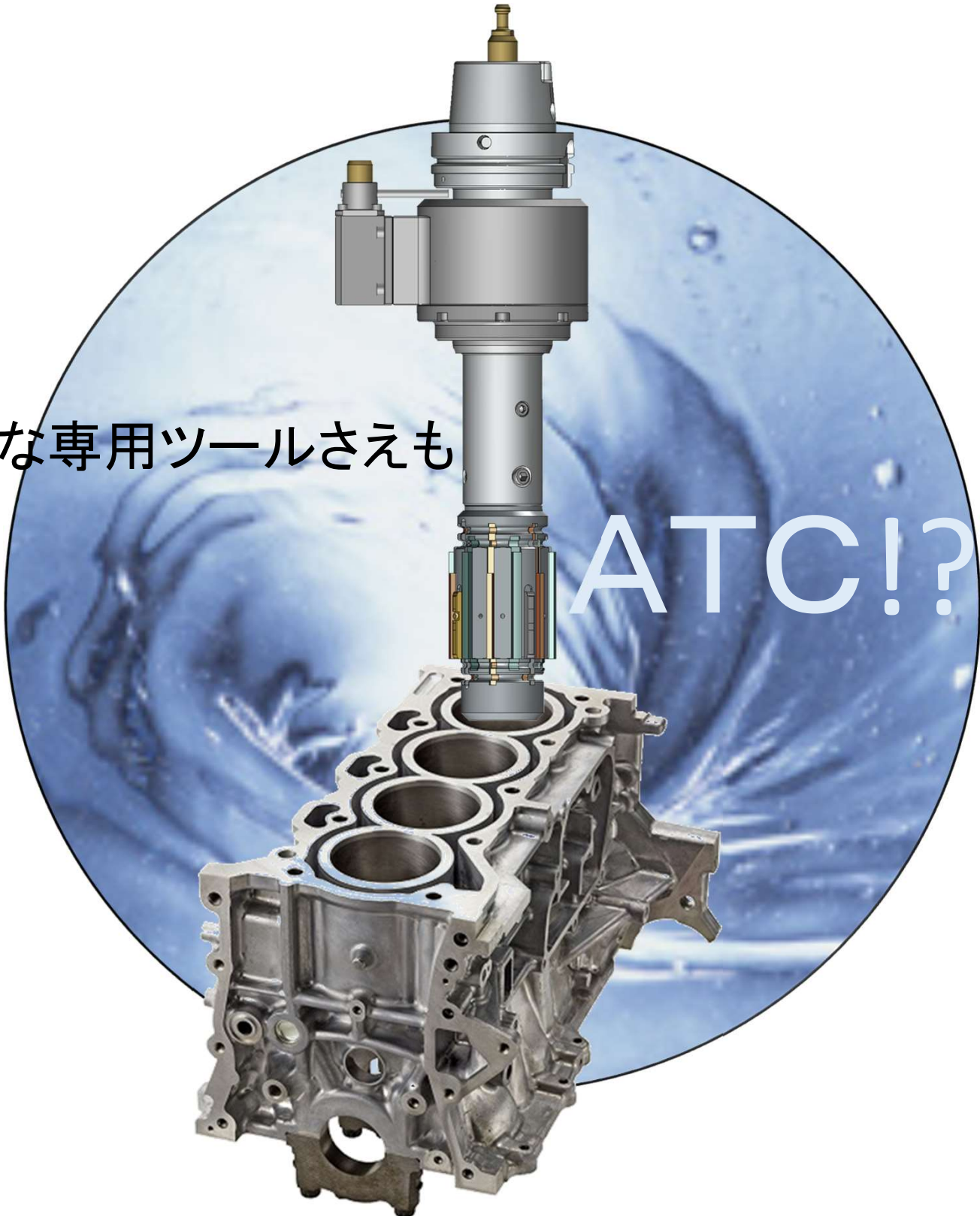

特長

ホーニングヘッドがM/Cで加工できること…



- 仕上げボーリング(前工程)と同一設備で加工できます。

⇒同軸、真円度が良化

- 加工径違いに容易に対応

⇒段替えに有利、混流生産化が可能

加工中には
内測用エア、
水溶性クーラントを吐出

標準切削条件(仕上げ)

S300 min⁻¹

F30000 mm/min

取代φ0.02

クーラント:水溶性

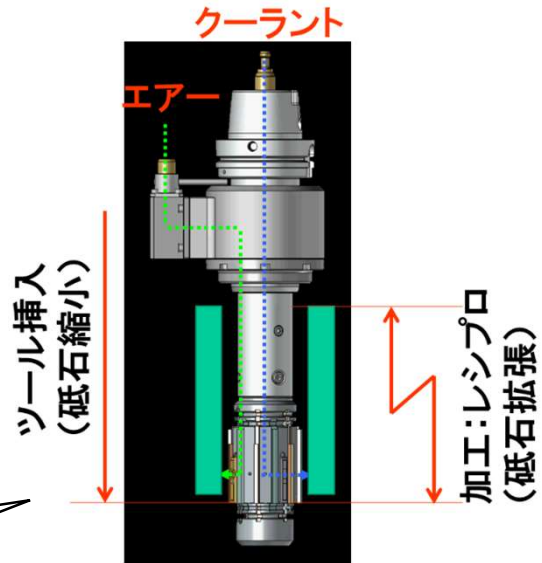

U軸ドロワーバ拡張	油圧拡張

●目的・用途に合わせて特殊設計製作いたします。最寄りの営業所までお問い合わせ下さい。

国内	■本社 / 本社工場 〒473-8511 愛知県豊田市吉原町平子26番地 ☎0565-53-6611 (FAX)0565-53-6601 E-mail: info@c-max.co.jp	■熊本工場 / 九州営業所 ☎096-293-0001 ■鹿児島工場 ☎0995-46-8686	●北海道営業所 ☎0123-40-4061 ●秋田営業所 ☎0182-35-1112	●北関東営業所 ☎0276-30-2086 ●関東営業所 ☎046-224-1441	●富士営業所 ☎0545-52-7081 ●大阪営業所 ☎077-551-2058	●北陸営業所 ☎0766-56-8105
	【アメリカ】ACCUROMM U.S.A.INC. 【ヨーロッパ】ACCUROMM Central Europe Sp.zo.o. 【オーストラリア】SANCELL PTY.LTD. 【メキシコ】ACCUROMM MEXICO S.A. de C.V.	【韓国】HANBOO ENGINEERING CO.,LTD. 【中国】大連富士工具有限公司 【中国】広州富士工具有限公司 【中国】長春韓富士工具有限公司	【タイ】FUJISEIKO(THAILAND)CO.,LTD 【タイ】TT FUJI TOOL SUPPORT CO.,LTD 【インドネシア】PT.FUJI PRESISI-TOOL INDONESIA			



FUJISEIKO LIMITED

<https://www.c-max.co.jp/>

《Rev.0》2015.09.30