

ヘリカル加工用

For helical processing

C-max

Dカットツール

D-Cut tool

鋳鉄・アルミ加工に

For cast iron and aluminum work

高速加工



低負荷切削

多種ワーク対応

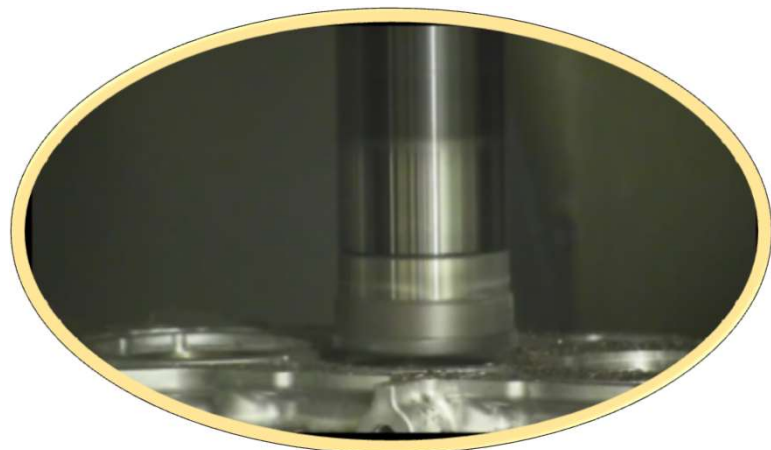

特長

- 高速、微小切込みにより
低抵抗加工が可能

⇒ 主軸負荷が小さく、
主軸ダウンサイジングが可能

- 多品種ワーク投入ラインでの
工具本数を低減

⇒ マガジン本数節約



加工サイクル

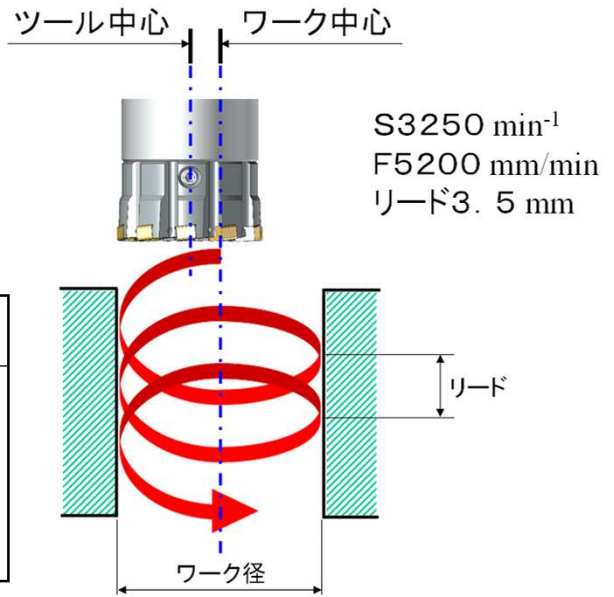

仕様

ツール径 × 刃数	加工径	インサート材種
φ55 × 8	φ65 ~	セラミック or 超硬+DLC
φ65 × 10	φ75 ~	
φ85 × 12	φ95 ~	

ベンチ評価データ

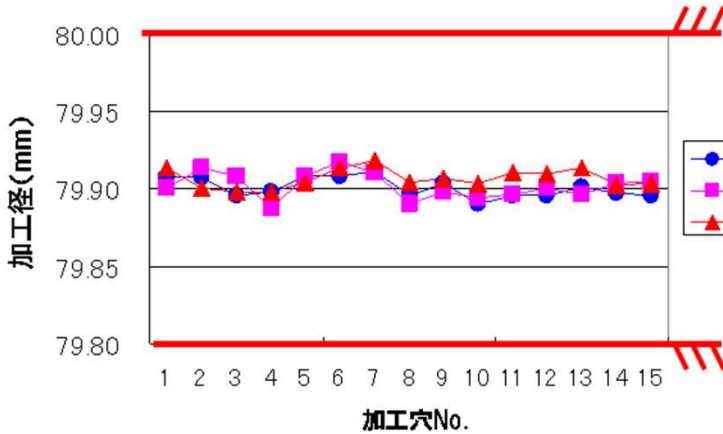

■ 主軸動力 (kW)

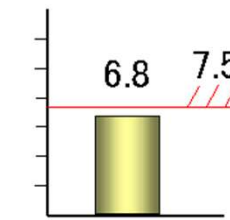

■ 切削音 (dB)

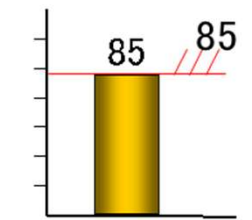

※1穴目径補正(事前試加工)が必要

※上記データはテスト加工による参考値

● 目的・用途に合わせて特殊設計製作いたします。最寄りの営業所までお問い合わせ下さい。

- | | | | | | | |
|----|---|---------------------------------|--|------------------------|-----------------------|-----------------------|
| 国内 | ■ 本社 / 本社工場
〒473-8511 愛知県豊田市吉原町平子26番地
☎0565-53-6611 (FAX)0565-53-6601
E-mail: info@c-max.co.jp | ■ 熊本工場 / 九州営業所 ☎096-293-0001 | ● 北海道営業所 ☎0123-40-4061 | ● 北関東営業所 ☎0276-30-2086 | ● 富士営業所 ☎0545-52-7081 | ● 北陸営業所 ☎0766-56-8105 |
| | | ■ 鹿児島工場 ☎0995-46-8686 | ● 秋田営業所 ☎0182-35-1112 | ● 関東営業所 ☎046-224-1441 | ● 大阪営業所 ☎077-551-2058 | |
| 海外 | 【アメリカ】ACCUROMM U.S.A.INC. | 【韓国】HANBOO ENGINEERING CO.,LTD. | 【タイ】FUJISEIKO(THAILAND)CO.,LTD | | | |
| | 【ポーランド】ACCUROMM Central Europe Sp.zo.o. | 【中国】大連富士工具有限公司 | 【タイ】TT FUJI TOOL SUPPORT CO.,LTD | | | |
| | 【オーストラリア】SANCELL PTY.LTD. | 【中国】広州富士工具有限公司 | 【インドネシア】PT.FUJI PRESISI-TOOL INDONESIA | | | |
| | 【メキシコ】ACCUROMM MEXICO S.A. de C.V. | 【中国】長春韓富工具有限公司 | | | | |



FUJISEIKO LIMITED

<https://www.c-max.co.jp/>